

COOLING MEISTER  
**BILLION**

スーパーサーモ  
ハイフロー・ローテンプレ サーモスタット

この度は、BILLION スーパーサーモをお買い上げいただき誠にありがとうございました。本製品は、開弁温度を65℃に設定し（ノーマル76.5℃）、スポーツ走行等の過酷な環境でのエンジン使用に対して、エンジン内の水温が上昇しきってしまう前に冷却水を積極的に循環させ、熱ダレによるパワーダウンを低減します。ハイフロースーパーサーモは従来のサーモスタットに比べ、弁口径を可能な限り拡大し、流量を増大させたタイプのサーモです。流量増大によりサーモスタット単体で従来タイプより冷却性能を向上させることに成功しました。

【品番】

**BSN-02HF**

【適応エンジン】

NISSAN  
SR20DE/SR20DET

【取り付け上のご注意】～必ず本取扱説明書を参照して作業を行ってください～

- 水温が高い状態での作業は絶対にしないでください。
- サーモスタットハウジングの取付面には、液体ガスケットが必要ですのでご用意下さい。
- 取付後、冷却水のエア抜きを十分に行い、最低30分間はアイドリングし、水温の上昇にともない冷却水が循環しているか確認して下さい。また、このときの水温が適正であることを必ず確認して下さい。

【取付方法】

（サーモスタットはロアホースのエンジン側、サーモスタットハウジング内部についています。）

1. バッテリーマイナス端子を取り外す。
  2. 冷却水をラジエーター・ドレーンプラグから抜き取る。
  3. 冷却水をシリンダーブロック・ドレーンプラグから抜き取る。
  4. オルタネーターベルトを取り外し、オルタネーターを下側に移動する。
  5. オルタネーターアジャスターを取り外す。
  6. ラジエーターのロアホースをサーモスタットのハウジング側で外す。この時オルタネーターに冷却水が、かからないように注意する。
  7. ボルトを取り外し、ドライバーの柄等を、サーモスタットハウジングに差し込み、上下に振ってハウジングを取り外す。
  8. サーモスタットを取り外す。
  9. スクレーパーを用いてサーモスタットハウジング及び、シリンダーブロックに付着した古い液体ガスケットを取り除き、ホワイトガソリン等で取付面を掃除する。
  10. スーパーサーモを取り付ける。この時、必ずジグバルブ（TOPマーク）側が天側になるように取付ける。（図1参照）
  11. サーモスタットハウジングの取付面に液体ガスケットを2.0φ～3.0φmmで、切れ目なく塗布し、5分以内にサーモスタットハウジングを組みつける。（組みつけ後30分以上放置した後、冷却水を注入する。）（図2参照）締めつけトルクは1.6～2.1kg-mです。
  12. ラジエーター・ドレーンプラグ、シリンダーブロック・ドレーンプラグを締め、冷却水を注入する。
  13. エンジンを始動し、冷却水の漏れがないか点検する。
  14. エア抜き（※）を行い、再度、冷却水量を点検し、不足していれば、補充する。（取付後も定期的に行ってください。）
- ※ インレットマニホールドにエア抜きボルトが付いていますが、これはとても折れ易いので、注意して緩めエア抜きするか、または、長い時間（1時間ぐらい）1500回転ぐらいに回転をあげ、ヒーターを全開にし、完全にエアが抜けるまで冷却水を循環させてください。

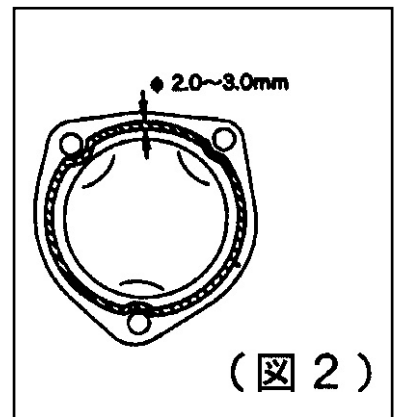
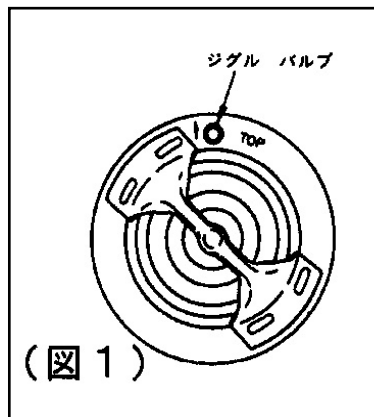
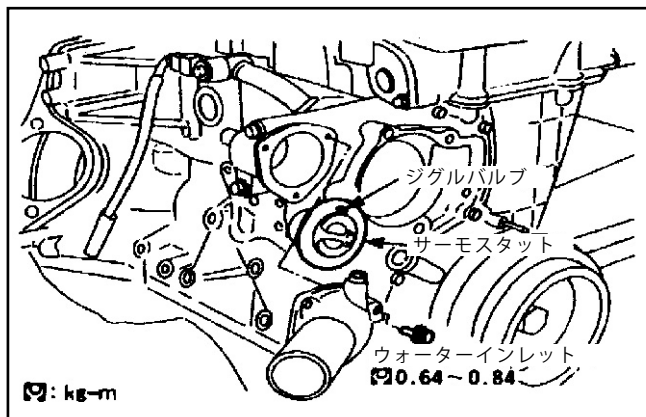

発売元 株式会社ミノルインターナショナル

東京都町田市鶴間 512-3

お問合せ 04-2788-7878(東京営業所)