

- E …VFC 黒線と接続(車輻側配線は黒色)
- TW …VFC 白線と接続(車輻側配線は青色)
- B …VFC 赤線と接続(イグニッションON 12V・車輻側配線は緑色)
- ボディーアース …VFC 黄色線をボディーアースする
- 車種別設定……②(下記参照)

ECUはエンジンルーム カウルトップ内

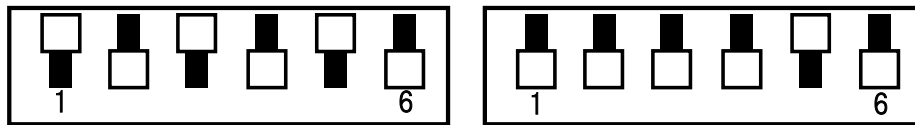

※ディップスイッチはどちらかが正しく動作する方で設定して下さい。

※別途BDA-04(¥3,500)が2個必要!

エンジンルーム 電動ファンモーター配線方法

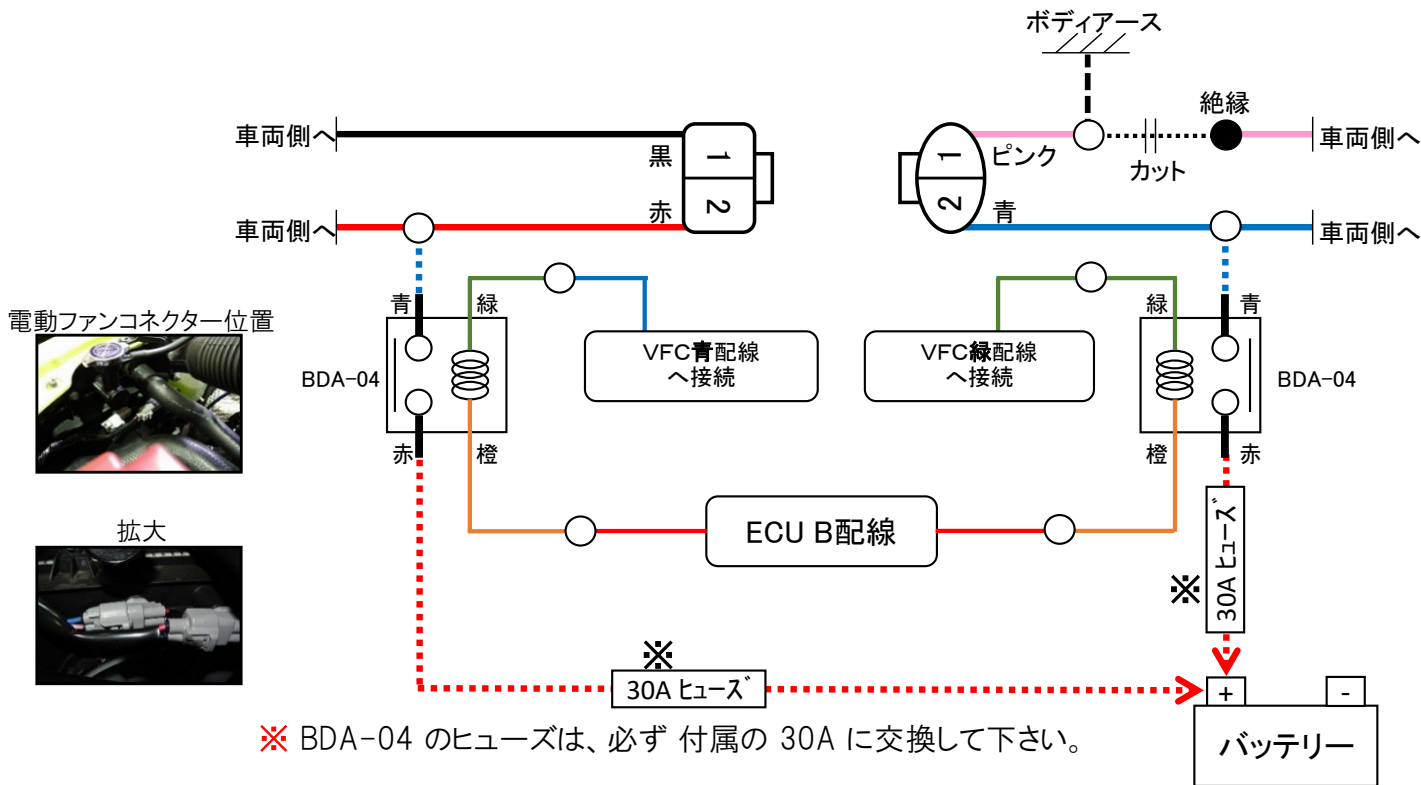

VFC制御 電動ファン作動状況

VFC 作動	メインファン	サブファン
OFF	OFF	OFF
OFF (エアコン ON)	高速	OFF
通常回転	高速	OFF
高速回転	高速	高速

・VFC作動時、エアコンをONにしても、電動ファン回転速度等は変化しません。